



CYKEL

MANUAL

PO-1707

INDHOLD

GENERELT	4
VELKOMMEN.....	4
FØR START	4
VIGIG SIKKERHEDSINFORMATION	4
MONTERING.....	5
FORHJUL.....	5
SADEL.....	6
STYR.....	6
PEDALER.....	7
REFLEKSER	8
BRUG AF CYKLEN	8
SADELHØJDE.....	8
SADEL.....	8
SADELHØJDE.....	8
HÅNDBREMSER	8
VÆGTBEGRÆNSNINGER	8
VÆGTRESTRIKTIONER.....	9
EFTERSYN, VEDLIGEHOLD OG OPBEVARING	9
EFTERSYN AF CYKLEN	9
RENGØRING AF CYKLEN	10
TILPASNING AF V-BREMSEKABEL	10
EFTERSYN AF SLID PÅ FÆLGEN.....	10
EFTERSYN AF HJULLEJERNE.....	10
SÅDAN FJERNES HJULET.....	11
SÅDAN SKIFTES SLANGEN	11
UDSKIFTNING AF BREMSEKLODSEER	12
CYKEL SPECIFIKATIONER.....	12
ANBEFALET STRAMNINGSINFORMATION	13
EU KONFORMITETSERKLÆRING	14

GENERELT

LÆS OMHYGGELIGT FØR BRUG.



Bær personligt sikkerhedsudstyr.



Læs manualen før betjening af produktet.



Følg disse instruktioner for sikker og korrekt brug.

Gem denne brugervejledning til fremtidig reference.

VELKOMMEN

FØR START

Læs instruktionsmanualen omhyggeligt, før du tager din cykel i brug første gang. Følg instruktionerne og advarselserne for at sikre både din egen og andres sikkerhed.

Det anbefales at gemme instruktionsmanualen til fremtidig reference.

ADVARSEL: Cyklen er designet til "By og Trekking", så benyt den udelukkende på veje og jævne stier. Benyttes cyklen på andre underlag og på anden måde, så kan det resultere i driftssvigt og tab af kontrol, som kan medføre tilskadekomst eller dødsfald.

Ligeledes, hvis de grundlæggende instruktioner og sikkerhedsforanstaltninger beskrevet i denne manual ikke følges, kan det resultere i, at din cykel bliver skadet, anden ejendomsskade, alvorlig tilskadekomst og endda dødsfald.

Som med alle mekaniske komponenter, udsættes cykler også for slid og overlast. Forskellige materialer og komponenter reagerer muligvis på slid og overlast på forskellige måder. Hvis en komponents levetid overskrides, kan den pludselig gå i stykker, hvilket kan resultere i tilskadekomst af cyklisten. Enhver form for revner, skrammer eller ændring i komponentfarve er tegn på, at komponenten er slidt ned og skal udskiftes.

VIGTIG SIKKERHEDSINFORMATION

ADVARSEL - FARE:

1. Overskrid ikke maksimalvægten (100 kg)

ADVARSEL:

1. Sørg for, at hjulene er korrekt påmonteret før, cyklen tages i brug.
2. Sikkerhedskritiske komponenter bør udskiftes med originale reservedele.
3. Vær opmærksom på, at der er risiko for at sidde fast i forhjul/baghjul, kæde og kædehjul både under brug samt vedligeholdelse af cyklen.

VARSAMHED:

1. Sørg for at bære passende sikkerheds- og beskyttelsesudstyr, når du anvender din cykel.
2. Betjen ikke cyklen, hvis du er påvirket af stoffer og/eller alkohol.

3. Bremserne kan blive varme efter brug: rør dem ikke efter bremsning.
4. Hvis styret beskadiges og metalenderne blottes, så skal de lukkes til ved hjælp af tilpassede propper.
5. Vær opmærksom på længere bremselængde ved høj fart.
6. Vær opmærksom på længere bremselængde i vådt vejr.
7. Rengør ikke cyklen med højtryksrensere, da det kan fjerne smørelse og/eller olie fra cykeldele.
8. Ved smøring af cyklens bevægelige dele, sørg da for, at der ikke kommer smørelse på fælgene eller bremseskiverne.

BEMÆRK:

Instruktionerne skal læses og forstås af hver cyklist før brug. Opbevar dem til fremtidig brug og giv dem videre til en eventuel ny ejer eller bruger af cyklen.

Har du spørgsmål til cyklen, kan du kontakte support@envivo.nu

Reserve dele til cyklen kan bestilles på www.envivo.nu

KASSENS INDHOLD



Cykel



Manual

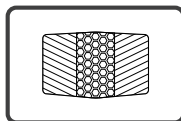

Reflekser

MONTERING

ADVARSEL: Husk at læse hele manualen, før du bruger cyklen for første gang.

Se afsnittet om 'Anbefalet strammingsinformation' for korrekt stramning af bolte og skruer.

FORHJUL



Forhjulet skal vende sådan, at mønster på billede kører fremad.

Fjern dropout beskytter fra forgaffel.

Sæt forgaffel på forhjul. Monter spændingsskive og møtrik derefter.

Se afsnittet om 'Anbefalet strammingsinformation' for korrekt stramning af bolte.

Husk også at tjekke baghjul og andre bolte, om de er strammet korrekt, før du bruger cyklen for første gang.

Brug ikke cyklen, hvis der er noget, der ikke virker korrekt under montering.

ADVARSEL: Sørg for, at hjulet er forsvarligt påmonteret. Et løst hjul kan resultere i alvorlig tilskadecomst eller dødsfald.

SADEL



Indsæt sadelstand i cyklen.
Tilpas stammehøjden efter behov.
Stram sadelrørsklampen.
Se afsnittet om 'Anbefalet strammingsinformation' for korrekt stramning af skruer.

ADVARSEL: Husk at stramme håndtagsstangskruer korrekt før brug.

STYR



Fjern skruer og beslag.
Indsæt styr og monter beslag og skruer.
Tilpas håndtagsstang til optimal vinkel, før du strammer skruerne.
Tjek, at skruerne er korrekt strammet. Se afsnittet om 'Anbefalet strammingsinformation' for korrekt stramning af skruer.

ADVARSEL: Husk at stramme håndtagsstangskruer korrekt før brug.

BEMÆRK: Brug ikke cyklen, hvis der er noget, der ikke virker korrekt under montering.

Kontakt kundeservice, hvis du er i tvivl.

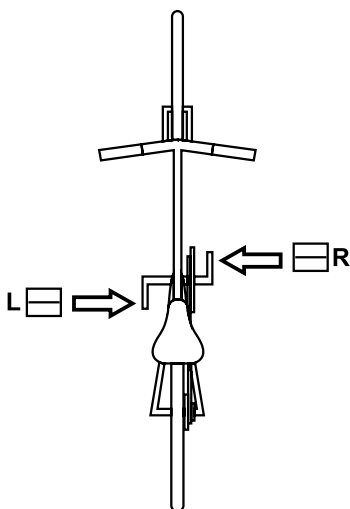

Hver pedal er mærket med et "L" for venstre pedal og et "R" for højre pedal. Billedet til højre illustrerer, hvordan pedalerne skal monteres.

Montér venstre pedal ved at skrue den imod uret.

Montér højre pedal ved at skrue den med uret.

For at stramme pedalerne skal du bruge en unbrakonøgle på bagsiden af krankarmen og dreje den i samme retning, som du skruede pedalen på. Tjek afsnittet om strammeinformation for, hvor meget du skal stramme pedalen.

BEMÆRK: Hvis pedalen ikke nemt kan skrues ind, så tag den af og forsøg igen. Forsøg ikke at presse den ind, da den kan skade gevindet.

ADVARSEL: Husk at stramme pedalen korrekt før brug.

REFLEKSER

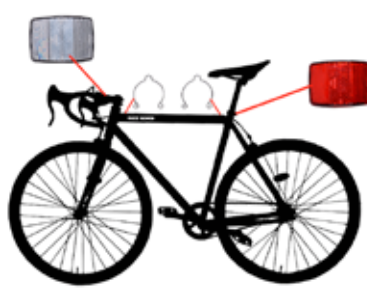

BRUG AF CYKLEN

Før brug af cyklen er der flere forholdsregler, du skal tage hensyn til. Læs følgende afsnit omhyggeligt, hvis du er nybegynder eller skal køre på cyklen for første gang.

SADELHØJDE

Justér højden så din fod kan hvile på nederste pedal. Optimalt bør der være plads til, at du kan bøje knæet en smule. Efter at have strammet skruen skal du presse på sædet for at kontrollere, om det sidder tilpas stramt samt forsøge at vride sadlen fra side til side for at sikre, at den ikke bevæger sig, når du kører.

ADVARSEL: Pas på ikke at flytte sadlen over min.-indstillinger. Se sadelmarkeringer. |||||

SADELJUSTERING

Løsn boltene under sadlen for at justere vinklen eller højden på sadlen. Husk at stramme boltene efter justering af sadlen. Benyt to skrueøgler for at stramme sadlen.



HÅNDBREMSE

Højre bremse bremser baghjulet.
Venstre bremse bremser forhjulet.

FORHOLDSREGLER INDEN KØRSEL

Tjek at bremsene virker korrekt.
Tjek at hjulene er i ordentlig stand, og der er luft i.
Tjek at styret sidder ordentlig fast. Stram det, hvis det sidder løst.

ADVARSEL: Udfør en bremsekontrol hver gang inden brug af cyklen. Forkert installerede, slidte, beskadigede eller beskidte bremsere kan i høj grad påvirke bremseafstanden og resultere i alvorlige personskader og endda død.

VÆGTBEGRÆNSNINGER

ADVARSEL: Vægtbegrænsninger er angivet for din egen sikkerhed. Overstig ikke de angivne begrænsninger i instruktionsmanualen.

VÆGTRESTRIKTIONER

Maksimalvægt: 100 kg

EFTERSYN, VEDLIGEHOLD OG OPBEVARING

Din cykel kræver rutineeftersyn og vedligehold. Dette afsnit beskriver vedligehold og vigtige betjeningsfif.

Cyklens cykeldele er standardkomponenter, der kan købes i en cykelbutik. Sørg for, at det er de korrekte reservedele.

Kontakt kundeservice, hvis du er i tvivl.

Brug af ikke-originale eller inkompatible dele eller ændring af cyklen, anses for indgreb, som kan resultere i øget risiko for brugeren og brugeren er selv ansvarlig i det tilfælde.

EFTERSYN AF CYKLEN

Tjek cyklen og dæk rutinemæssigt for skader eller slid og korrekt lufttryk. Tjek alle bolte og skruer og stram dem, hvis det er nødvendigt.

Tjek for- og baghjul af korrekt lufttryk.

Fælgene er udsatte for slid og skal tjekkes for at sikre, at de er intakte.

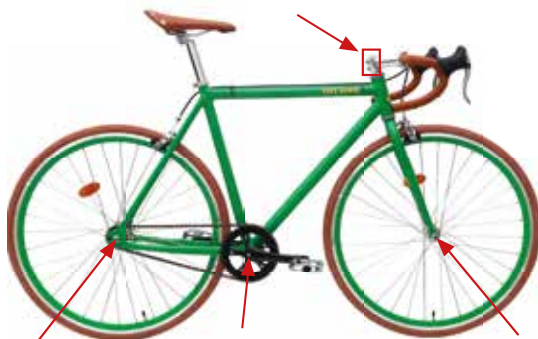

RENGØRING AF CYKLEN

Brug en fugtig klud til at rengøre cyklen. Brug ikke olie til bremsene.

Benyt ikke højtryksrensere. Det anbefales ikke at rengøre cyklen med rindende vand.

Sørg for at teste alle bremsere efter rengøring.

VEDLIGEHOLDELSE AF KÆDE

Rengør og fugt kæden og kæderingene jævnlgt for at forlænge levetiden. Rengør dem en gang om måneden, oftere i dårlige forhold eller hvis kæden er synligt beskidt.

Rengør kæden jævnlgt med passende kæderens.

Rengør kæderingene med neutralt vaskemiddel.

Benyt passende smørelse til kæden og kæderingene.

OPBEVARING AF CYKLEN

Opbevar cyklen indendørs. Hvis den er våd, så tør den af inden opbevaring.

TILPASNING AF V-BREMSEKABEL



Bremsekablet skal indstilles, så bremserne er så tætte på fælgen som muligt, når håndbremsen ikke holdes inde. Bremseklodsen skal have en afstand på ca. 3 mm fra fælgen.

Løsn bolten for at justere den (se billede ovenfor) og justér bremsekablet, så bremseklodserne har den korrekte placering.

Stram bolten igen, mens bremsekablet holdes på plads.

EFTERSYN AF SLID PÅ FÆLGEN

Hvert hjul har riller på siden af fælgen. Hvis rillerne ikke længere er synlige eller ikke kan mærkes, skal fælgen udskiftes med det samme.

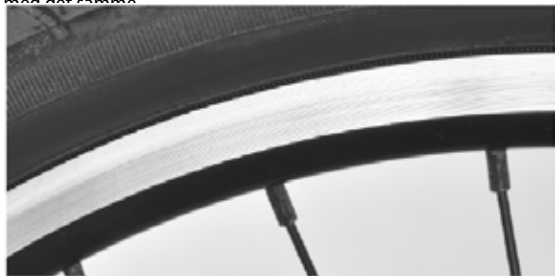

ADVARSEL: Hvis slidindikatoren begynder at vise tegn på slid, så bør fælgen udskiftes øjeblikkeligt. Kør ikke på cyklen, før fælgen er udskiftet, da evnen til at bremse kan blive påvirket.

EFTERSYN AF HJULLEJERNE

Hjullejerne kan blive slidte over tid og skal efterses.

For at tjekke dette, tag fat i enten for- eller bagdækket, mens du holder godt fat i cyklen. Ryk dækket hårdt fra side til side. Hvis hjulet bevæger sig ved hjulets midte, så er lejet muligvis slidt.

Særligt værktøj er påkrævet til dette. Det anbefales, at hjulene repareres af en kvalificeret cykeltekniker. Kontakt din lokale forhandler for mere information om hjulreparation.

SÅDAN FJERNES HJULET

Løsn boltene på hver side af hjulet.

BEMÆRK: Læg mærke til spændeskivernes placering, når du fjerner dem.

Sæt spændeskiverne på i samme rækkefølge.

SÅDAN SKIFTES SLAGEN

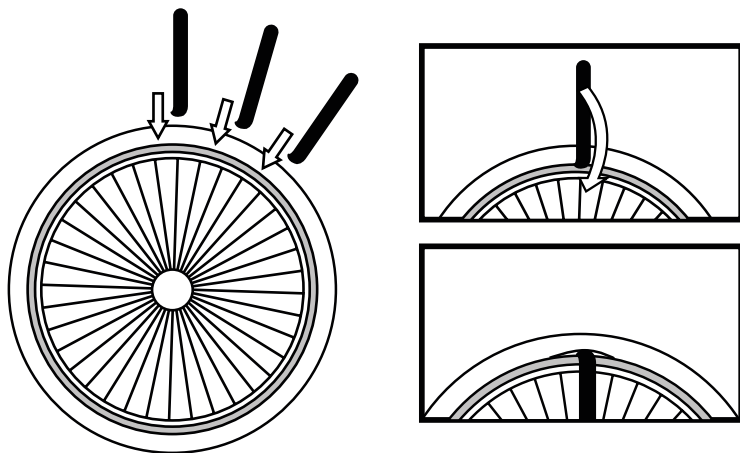

Hvis dækket punkterer, så skal den inderste slange lappes.

BEMÆRK: Dækhåndtag er påkrævet for at fjerne den inderste slange. Ikke inkluderet.

Fjern proppen fra slangeventilen. Tag al luften ud af dækket.

Skub begge sider af dækket mod midten, væk fra fælgen for at løsne dækket.

Indsæt et dækhåndtag mellem hjulet og fælgen, men ikke hvor slangeventilen er. Placér det andet dækhåndtag tæt på det første og pres det ned. Fortsæt hele vejen rundt, indtil dækket kan fjernes.

Efter dækket er fjernet, tag forsigtigt den inderste slange af – begynd ved ventilen.

Tjek undersiden af dækket for tegn på skade eller fremmedlegemer.

Efter slangen er blevet repareret, pump slangen delvis op ved brug af en cykelpumpe.

Indsæt forsigtigt slangen i dækket – begynd ved ventilen. Ventilen skal være på linje med hullet i fælgen.

Påsæt dækket på fælgen, en lille del ad gang hele vejen rundt. Brug hjulhåndtag for at påsætte den sidste del.

UDSKIFTNING AF BREMSEKLODSE

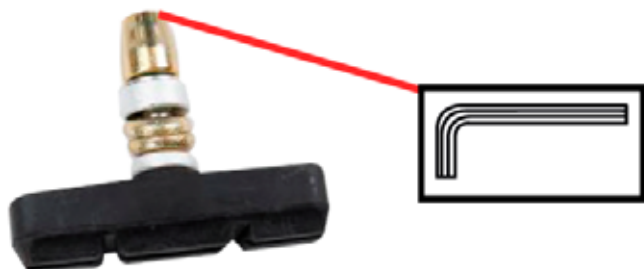

Fjern monteringsbolten.
Fjern bremseklodsen.

BEMÆRK: Vær opmærksom på afstandsstykkernes rækkefølge og position, når du fjerner dem.
Tjek hvilken side de nye bremseklodser skal installeres på.
Sæt bremseklodserne på med afstandsstykkerne i den samme rækkefølge og position.

CYKEL SPECIFIKATIONER

Nettovægt: 9,5 kg
Max. læs: 100 kg
Hjulstørrelse: 28 x 1,75 tomme / 700 x 25c
Maksimal kompatibel hjulstørrelse: 28 tommer / 700 x 25c
Antal gear: Single-speed

ANBEFALET STRAMNINGSINFORMATION

DEL	TORSIONSMOMENT (NM)
Forhjulsbolt	35-40 Nm
Baghjulsbolt	35-40 Nm
Stelmøtrikker	5-6 Nm
Bolte til sadelstang	15 Nm
Møtrikker til sadelstang	6 Nm
Bolt til bremsekabel	6 Nm
Pedaler	30 Nm
Krank	30-35 Nm
V-bremeskiver	5-6 Nm



EU konformitetserklæring

Vi:

Virksomhedsnavn: Vaya Nordic ApS
Adresse: Pioner Alle 16D, Aalborg, Danmark
Postnummer: 9200
By: Aalborg
Telefonnummer: +45 7026 6696
E-mailadresse: doc@accessionx.com

erklærer herved, at konformitetserklæringen udstedes under vores ansvar og tilhører følgende produkt:

Betegnelse: FAXE KONDI Bike
Model/type: 1707
Batch: PO-1707
Serienumre: WZC1100001V_ WZC1100235V

Produktbillede:



Produktet beskrevet ovenfor er i overensstemmelse med den relevante EU-harmoniseringslovgivning

2001/95/EC (General Product Safety)

ohs 2.0 Directive (EU) 2015/863 & (EU) 2017/2102 amending Annex II to Directive 2011/65/EU

Følgende harmoniserede standarder og tekniske specifikationer er anvendt:

EN ISO 4210:2023

EN 14764:2005

Bemyndiget organ (hvis relevant):

N/A

4-cifrede registreringsnummer:

Underskrevet for og på vegne af:

Aalborg, Danmark
Sted

2023-10-31
Dato

Jian Zhou, Buying Director
Navn, funktion, underskrift





